

ST40

Beachte beim Anbau ans Trägerfahrzeug

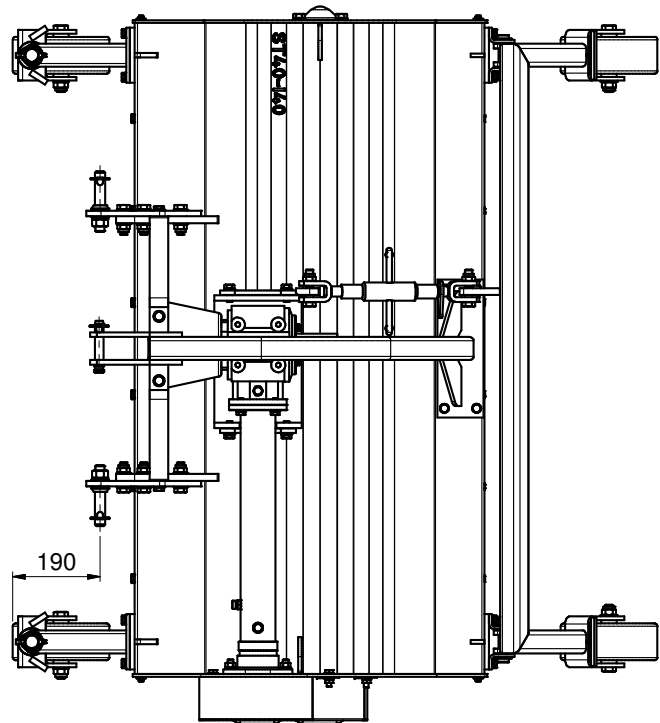
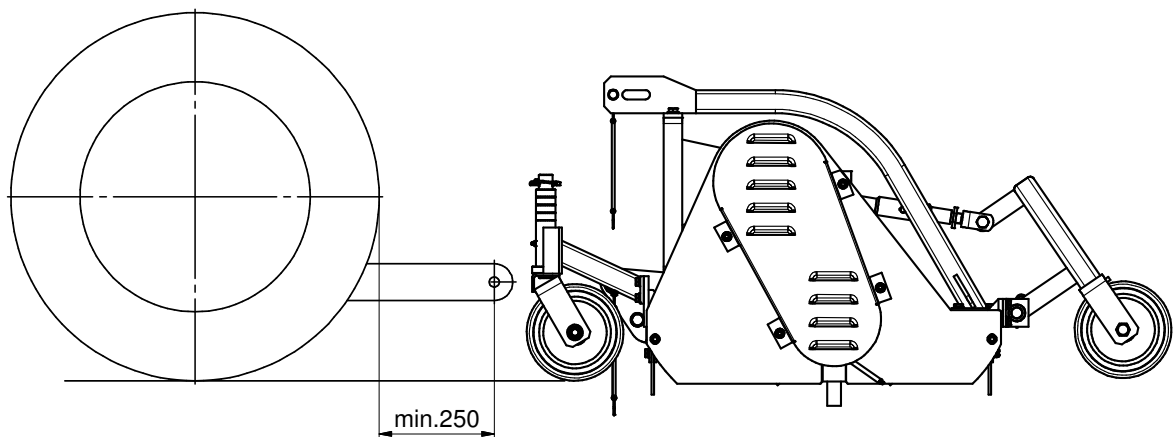

Achtung: der Befestigungspunkt vom Unterlenker sollte mindestens 250mm über das Hinterreifenprofil des Trägerfahrzeugs hinausragen, ansonsten kann der Hinterreifen des Trägerfahrzeugs mit den Rädern des Vertikutierers kollidieren. In diesem Fall muss der um 150 mm verlängerte Festanbau verwendet werden.

Eventuell müssen bei den Gerätenbreiten ≤ 120 die Unterlenkerbolzen nach innen zeigend montiert werden.